



SPARK V2

USER'S MANUAL

ENGLISH | FRANÇAIS | ESPAÑOL | DEUTSCH
ITALIANO | PORTUGUÊS | POLSKI | ΕΛΛΗΝΙΚΑ

WWW.NGS.EU

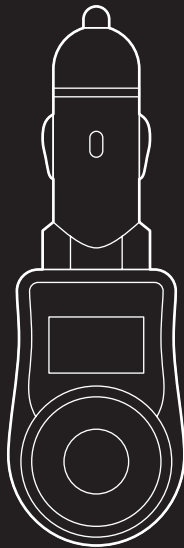



SPARK V2

FM TRANSMITTER

WHAT'S IN THE BOX?

- FM transmitter
- Remote control
- Aux in, jack to jack cable
- User's manual
- Warranty card

BUTTONS LOCATION AND USAGES

- 1 Auxiliary audio input
- 2 SD card slot
- 3 USB flash drive slot
- 4 Cigar plug
- 5 Negative pole
- 6 Positive pole

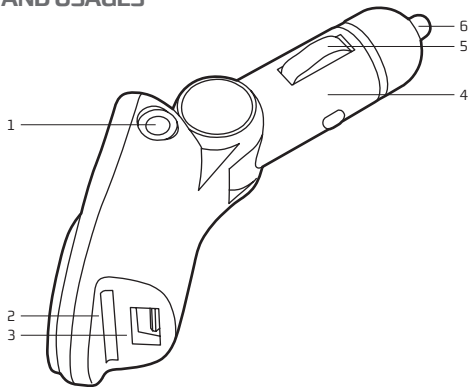

QUICK GUIDE

Operation guide	FM transmitter	Remote controller
1. How to play and stop the music	Press "▶/■" button: Play the music Second press "▶/■" button: Stop	Press "▶ " button
2. How to adjust the volume	Long press "▶▶" button: Increase the volume Long press "◀◀" button: Decrease the volume	Press "VOL+" button: Increase the volume Press "VOL-" button: Reduce the volume
3. How to change the frequency	Press "B+": Increase the frequency Press "A-": Decrease the frequency	Press "CH+" button: Increase 0.1MHz Press "CH-": Reduce 0.1MHz Or press the number of the frequency what you desired and then press "CH" to confirm

Operation guide	FM transmitter	Remote controller
4. How to choose music	Short press "▶▶" button: Play the next song Short press "◀◀" button: Play the previous song	Press "▶▶" button: Play the next song Press "◀◀" button: Play the previous song Or press the serial number of the song directly
5. How to set EQ	Cannot be controlled by the transmitter, only from the remote	Press "EQ" button to switch your favorite EQ
6. How to change loop mode	Long press "▶/■" button: Four loop modes optional Folder (FOL) / Single (ONE) / Random (RAN) / All (ALL)	Cannot be controlled by the remote, only from the transmitter
7. How to switch folder	Cannot be controlled by the transmitter, only from the remote	Press "Folder+" or "Folder-"

KEY FEATURES

- Play & transmit music or audio files (MP3/WMA format) into your car FM radio or other FM radios.
- Support playback of MP3/WMA format files directly from your SD card (Max 16 Gb, not included), USB flash drive (Max 16 Gb, not included) or any other compatible audio device (via the audio cable, included).
- 206 preset FM channel stations can be set within the frequency range from 87.5 MHz to 108.0 MHz.
- Support folder function (you can save your music files in different folders on your memory card/stick). 4 loop modes (folder, single, random, all). The songs can be played under the specified mode.
- Support 6 kinds of EQ: Natural, Rock, Pop, Classic, Soft, Jazz.
- With SD card reader function, you can download or delete files via computer after connected this device to computer by universal USB cable (Not included).
- Powered by 12-24V DC power supply from your car cigarette lighter socket.
- Fully adjustable joint for flexible use.
- With infrared remote control.

INSTRUCTIONS ON HOW TO USE YOUR FM TRANSMITTER

1. Insert this FM transmitter into your vehicle's cigarette lighter or power port.
 2. Tune to your radio to a desired FM frequency, then match that same frequency on to the FM transmitter by using the buttons on the unit or on the remote control.
 3. Plug your compatible SD card (Max 16 Gb, not included) into the SD port or USB flash drive (Max 16 Gb, not included) into the USB port of your FM transmitter, or connect your other compatible devices using the audio cable (included).
 4. For other compatible music devices or your MP3/MP4 players, use the supplied audio line cable to connect from the other device's "Line out" to the FM transmitter "Line in". When using an external device, all functions will be controlled by the external device, neither the transmitter nor its remote control.
- Remarks: When you using this function, please press "▶/■" to stop playing the music from USB or SD card if you have plugged SD or USB into this transmitter already.

For any troubleshooting please contact
support@ngs.eu

HEREBY, **LURBE GRUP S.A.**, DECLARES
THAT THIS **FM TRANSMITTER** IS IN
COMPLIANCE WITH THE ESSENTIAL
REQUIREMENTS AND OTHER
RELEVANT PROVISIONS OF DIRECTIVE
1999/5/EC.





SPARK V2

FM TRANSMITTER

CONTENU DE L'EMBALLAGE

- Émetteur FM
- Télécommande
- Câble audio jack-jack
- Manuel de l'utilisateur
- Carte de garantie

DESCRIPTION DU PRODUIT

- 1 Entrée audio auxiliaire
- 2 Emplacement pour carte SD/MMC
- 3 Entrée pour dispositif USB
- 4 Adaptateur secteur
- 5 Pôle négatif
- 6 Pôle positif

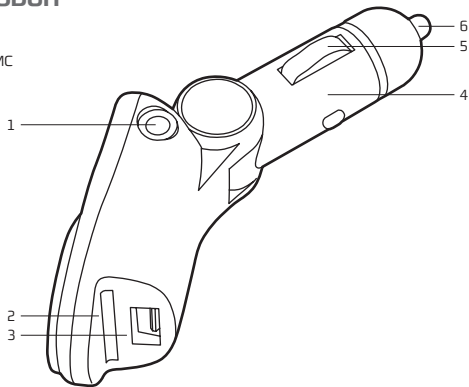

GUIDE RAPIDE

Gide des opérations	Émetteur FM	Télécommande
1. Allumer et éteindre la musique	Appuyez une fois sur "▶/■" : Mise en marche de la musique Appuyez deux fois sur "▶/■" : Arrêter la musique	Appuyez sur "▶▶"
2. Réglage du volume	Appui prolongé "▶▶" : Augmenter le volume Appui prolongé "◀◀" : Baisser le volume	Appuyez sur "VOL+" : Augmenter le volume Appuyez sur "VOL-" : Baisser le volume
3. Changement de fréquence	Appuyez sur "B+" : Augmenter la fréquence Appuyez sur "A-" : Baisser la fréquence	Appuyez sur "CH+" : La fréquence augmente de 0,1MHz Appuyez sur "CH-" : La fréquence diminue de 0,1MHz Ou appuyez sur le numéro de la fréquence désirée puis sur "CH" pour confirmer

Guide des opérations	Émetteur FM	Télécommande
4. Choisir la musique	Appui bref sur "▶▶" : Chanson suivante Appui bref sur "◀◀" : Chanson précédente	Appuyez sur "▶▶" : Chanson suivante Appuyez sur "◀◀" : Chanson précédente Ou appuyez sur le numéro de la chanson pour une reproduction automatique
5. Réglage de l'EQ	À partir de la télécommande uniquement	Appuyez plusieurs fois sur "EQ" et sélectionnez le mode que vous préférez
6. Changer le mode de répétition	Appuyez et maintenez enfoncée la touche "▶/■" : Quatre modes de répétition en option Carte (FOL) / Chanson (ONE) / Aléatoire (RAN) / Tout (ALL)	À partir de l'émetteur uniquement
7. Changer de fichier	À partir de la télécommande uniquement	Appuyez sur "Folder+" ou "Folder-"

PRINCIPALES CARACTÉRISTIQUES

- Il reproduit et transmet de la musique ou des fichiers audio (format MP3 ou WMA) à l'autoradio de votre voiture ou à d'autres autoradios.
- Il permet de reproduire des fichiers MP3/WMA directement depuis la carte SD (16 Gb max., non inclus), à partir d'un autre dispositif USB (16 Gb max., non inclus) ou d'un autre dispositif audio compatible, grâce à l'entrée audio auxiliaire et au cordon fourni.
- La transmission FM peut être programmée sur n'importe laquelle des 206 stations comprises entre les fréquences 87,5 et 108,0 MHz.
- Il supporte des fichiers (les fichiers de musique peuvent être gardés dans différents fichiers au sein des dispositifs de mémoire) et 4 modes de répétition (répéter tout, répétition aléatoire, répéter un, répéter fichier).
- Il supporte 6 modes d'égalisation : Normal, Rock, Pop, Classique, Soft, Jazz.
- Grâce à la fonction du lecteur de cartes SD/MMC vous pourrez télécharger ou copier des fichiers vers la carte à partir de votre ordinateur en branchant le dispositif au PC avec un cordon USB (non inclus).
- Alimentation 12-24 V DC pour l'allume-cigare de votre voiture.
- Une courroie ajustable permettant un ajustement parfait dans votre véhicule.
- Télécommande à infrarouge.

COMMENT UTILISER VOTRE ÉMETTEUR FM

1. Branchez l'émetteur FM dans l'allume-cigare de votre voiture.
2. Sélectionnez sur votre autoradio la fréquence désirée, introduisez cette même fréquence sur l'émetteur FM en utilisant les boutons du dispositif ou la télécommande.
3. Branchez votre carte SD/MMC sur le port SD/MMC ou votre dispositif USB sur le port USB ou un dispositif audio compatible sur le port "Aux in".
4. Pour d'autres reproducteurs audio compatibles ou dispositifs MP3/MP4 utilisez le cordon audio fourni en branchant la sortie audio de votre dispositif sur l'entrée audio (Aux in) de l'émetteur FM. Si vous utilisez un dispositif externe, toutes les fonctions seront contrôlées à partir du dispositif externe branché et non pas à partir de l'émetteur FM.
Attention : Pour utiliser cette fonction, appuyez sur "▶/■" afin de désactiver la reproduction depuis USB ou SD si ces dispositifs son branchés.

Pour autres demandes ou probleme contactez :
support@ngs.eu

PAR LA PRÉSENTE **LURBE GRUP S.A.**
DÉCLARE QUE L'APPAREIL
TRANSMETTEUR DE FM EST
CONFORME AUX EXIGENCES
ESSENTIELLES ET AUX AUTRES
DISPOSITIONS PERTINENTES DE LA
DIRECTIVE 1999/5/CE.





SPARK V2

TRANSMISOR FM

CONTENIDO DEL EMBALAJE

- Transmisor FM
- Mando a distancia
- Cable de audio jack a jack
- Manual de usuario
- Tarjeta de garantía

DESCRIPCIÓN DEL PRODUCTO

- 1 Entrada auxiliar de audio
- 2 Ranura para tarjeta SD/MMC
- 3 Entrada para dispositivo USB
- 4 Enchufe de mechero
- 5 Polo negativo
- 6 Polo positivo

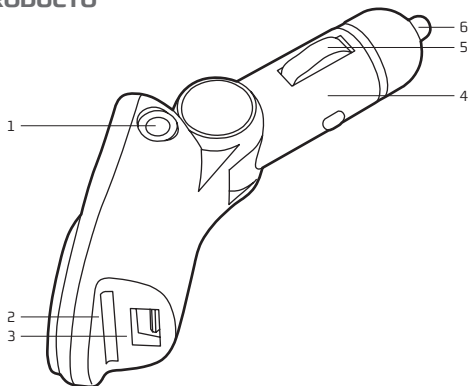

GUÍA RÁPIDA

Guía de operaciones	Transmisor FM	Mando a distancia
1. Cómo encender y apagar la música	Pulsa el botón "▶/■": Reproduce la música Segunda pulsación del botón "▶/■": Para la reproducción	Pulsa el botón "▶ "
2. Cómo ajustar el volumen	Pulsa prolongadamente el botón "▶▶": Aumentará el volumen Pulsa prolongadamente el botón "◀◀": Disminuirá el volumen	Pulsa "VOL+" para aumentar el volumen Pulsa "VOL-" para disminuir el volumen
3. Cómo cambiar la frecuencia	Pulsa "B+": Incrementa la frecuencia Pulsa "A-": Disminuye la frecuencia	Pulsa el botón "CH+": Incrementa 0.1MHz Pulsa el botón "CH-": Disminuye 0.1MHz O pulsa el número de frecuencia que desees y pulsa "CH" para confirmar

Guía de operaciones	Transmisor FM	Mando a distancia
4. Cómo elegir la música	Pulsa brevemente el botón "▶▶": Reproduce la siguiente canción Pulsa brevemente el botón "◀◀": Reproduce la canción anterior	Pulsa el botón "▶▶": Reproduce la siguiente canción Pulsa el botón "◀◀": Reproduce la canción anterior O pulsa el número de canción y se reproducirá la canción automáticamente
5. Cómo ajustar el EQ	Únicamente se puede ajustar desde el mando a distancia	Pulsa el botón "EQ" repetidamente y selecciona tu modo favorito
6. Cómo cambiar el modo de repetición	Pulsa prolongadamente el botón "▶/■": Cuatro modos de repetición opcionales Carpeta (FOL) / Canción (ONE) / Aleatorio (RAN) / Todo (ALL)	Únicamente se puede ajustar desde el transmisor
7. Cómo cambiar de carpeta	Únicamente se puede ajustar desde el mando a distancia	Pulsa "Folder+" o "Folder-"

ESPECIFICACIONES CLAVE

- Reproduce y transmite música o ficheros de audio (formatos MP3 o WMA) a la radio de su coche o a otras radios.
- Puede reproducir ficheros en formato MP3/WMA directamente desde su tarjeta SD (máximo 16 Gb, no incluida), o dispositivo USB (máximo 16 Gb, no incluido) u otro dispositivo de audio compatible vía la entrada auxiliar de audio y el cable incluido.
- Se puede programar la transmisión FM en cualquiera de los 206 canales admitidos entre las frecuencias 87,5 y 108,0 MHz.
- Soporta carpetas (puede guardar ficheros de música en diferentes carpetas dentro de los dispositivos de memoria), 4 modos de repetición (repetir todos, aleatorio, repetir uno, repetir carpeta).
- Soporta 6 tipos de ecualización: Natural, Rock, Pop, Classic, Soft, Jazz.
- Con la función de lector de tarjetas SD/MMC puede descargar o copiar ficheros a la tarjeta mediante su PC conectando el dispositivo al PC con un cable USB (no incluido).
- Alimentación a 12-24V DC para el mechero de su coche.
- Articulación ajustable para perfecto encaje dentro de su vehículo.
- Mando a distancia por infrarrojos.

CÓMO UTILIZAR SU TRANSMISOR FM

1. Introduzca este transmisor FM en el mechero de su coche.
2. Sintonice en su radio la frecuencia deseada, entonces ajuste esta misma frecuencia en el transmisor FM utilizando los botones del dispositivo o del mando a distancia.
3. Enchufe su tarjeta SD/MMC en el puerto SD/MMC, su dispositivo USB en el puerto USB o su dispositivo de audio compatible a través del puerto "Aux in".
4. Para otros reproductores de audio compatibles o su MP3/MP4 utilice el cable de audio suministrado conectando la salida de audio de su dispositivo a la entrada de audio (Aux in) del transmisor FM. Cuando utilice un dispositivo externo, todas las funciones se controlarán desde el dispositivo externo conectado y no desde el transmisor FM. Atención: Para utilizar esta función presione "▶/■" para detener la reproducción desde USB o SD en caso de que tenga estos dispositivos conectados.

Para cualquier duda o problema contacte con nuestro servicio técnico en: support@ngs.eu

POR MEDIO DE LA PRESENTE
LURBE GRUP S.A. DECLARA QUE
EL **TRANSMISOR FM** CUMPLE CON
LOS REQUISITOS ESENCIALES Y
CUALESQUIERA OTRAS DISPOSICIONES
APLICABLES O EXIGIBLES DE LA
DIRECTIVA 1999/5/CE.





SPARK V2

FM-TRANSMITTER

VERPACKUNGSGEHÄLT

- FM-Transmitter
- Fernbedienung
- Audiokabel Buchse zu Buchse
- Bedienungsanleitung
- Garantiekarte

PRODUKTBESCHREIBUNG

- 1 Audio AUX-Eingang
- 2 Kartensteckplatz SD/MMC
- 3 Eingang für das USB-Gerät
- 4 Adapter für den Zigarettenanzünder
- 5 Negativ-Pol
- 6 Positiv-Pol

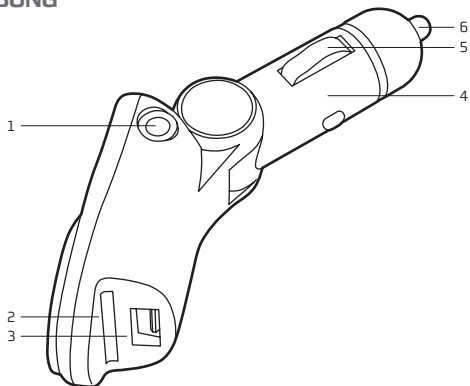

SCHNELLREFERENZ

Betriebshandbuch	FM-Transmitter	Fernbediening
1. Wie die Musik ein- und ausgeschaltet wird	Drücken Sie die Taste "▶/■": Die Musik wird abgespielt Zweitens drücken Sie die Taste "▶/■": Für die Wiedergabe	Drücken Sie die Taste "▶▶"
2. Einstellen der Lautstärke	Halten Sie die Taste "▶▶" gedrückt: Die Lautstärke wird erhöht Halten Sie die Taste "◀◀" gedrückt: Die Lautstärke wird geringer	Drücken Sie "VOL+", um die Lautstärke zu erhöhen Drücken Sie "VOL-", um die Lautstärke zu verringern
3. Ändern der Frequenz	Drücken Sie auf "B+": Zum Erhöhen der Frequenz Drücken Sie auf "A-": Zum Verringern der Frequenz	Drücken Sie die "CH+"-Taste: Für die Erhöhung um 0,1 MHz Drücken Sie die "CH-"-Taste: Für die Verringerung um 0,1 MHz Oder klicken Sie auf die Frequenznummer, und drücken Sie "CH", um zu bestätigen

Betriebshandbuch	FM-Transmitter	Fernbedienung
4. Auswahl der Musik	Drücken Sie kurz die Taste "▶▶": Für die Wiedergabe des nächsten Titels Drücken Sie kurz die Taste "◀◀": Für die Wiedergabe des vorherigen Titels	Drücken Sie die Taste "▶▶": Für die Wiedergabe des nächsten Titels Drücken Sie die Taste "◀◀": Für die Wiedergabe des vorherigen Titels Oder klicken Sie auf die Nummer des Titels und dieser wird automatisch abgespielt
5. Einstellen des EQ	Kann nur über die Fernbedienung eingestellt werden	Drücken Sie die "EQ" Taste wiederholt und wählen Sie Ihren Lieblingsmodus
6. Wie der Wiederholungsmodus geändert wird	Halten Sie die Taste "▶/■" gedrückt: Es gibt vier optionale Wiederholungsarten Ordner (FOL) / Titel (ONE) / Zufällig (RAN) / Alle (ALL)	Diese können nur vom Sender aus eingestellt werden
7. Änderung des Ordners	Kann nur über die Fernbedienung eingestellt werden	Klicken Sie auf "Folder+" oder "Folder–"

WICHTIGE DATEN

- Abspielen oder Senden von Musik oder Audio-Dateien (Formate MP3 oder WMA) auf Ihrem Auto- oder anderen Radios.
- Kann Dateien im Format MP3/WMA direkt von der SD-Karte (Maximal 16 GB, nicht im Lieferumfang enthalten) oder USB (max. 16 GB, nicht im Lieferumfang enthalten) oder anderen kompatiblen Audio-Geräten über den AUX-Eingang und das mitgelieferte Kabel abspielen.
- Die FM-Übertragung kann auf jeden der zugelassenen 206 Kanäle zwischen den Frequenzen 87,5 und 108,0 MHz programmiert werden
- Unterstützt Ordner (kann Musikdateien in verschiedenen Ordnern der Speichermedien speichern), 4 Wiederholungsmodi (alle wiederholen, zufällig, einen Titel wiederholen, Ordner wiederholen).
- Unterstützt 6 Arten von EQ Natürlich, Rock, Pop, Klassik, Soft, Jazz.
- Mit der Funktion des SD/MMC-Kartenlesers laden sie sich Dateien herunter oder kopieren diese mit einem PC auf die Karte, indem Sie die Vorrichtung mit einem USB-Kabel (nicht enthalten) an den PC anschließen.
- Stromversorgung 12-24V DC für den Zigarettenanzünder in Ihrem Auto.
- Einstellbares Scharnier für einen perfekten Einbau in Ihrem Fahrzeug.
- Infrarot-Fernbedienung.

VERWENDUNG IHRES FM-TRANSMITTERS

1. Stecken Sie diesen FM-Transmitter in den Zigarettenanzünder Ihres Fahrzeugs.
2. Stellen Sie Ihr Radio auf die gewünschte Frequenz ein und dann wählen Sie mit den Knöpfen der Vorrichtung oder der Fernbedienung die gleiche Frequenz auf dem FM-Transmitter.
3. Stecken Sie Ihre SD-/MMC-Karte in den SD-/MMC-Steckplatz, Ihr USB-Gerät in den USB-Anschluss oder Ihr kompatibles Audio-Gerät in den "Aux in"-Anschluss.
4. Für andere kompatible Audio-Abpielgeräte oder Ihr MP3/MP4-Abspielgerät verwenden Sie bitte das mitgelieferte Audio-Kabel und schließen Sie es mit dem Audioausgang des Geräts an den Audio-Eingang (Aux-in) des FM-Transmitters an. Wenn ein externes Gerät verwendet wird, werden alle Funktionen über das angeschlossene externe Gerät gesteuert und nicht über den FM-Transmitter.
Achtung: Zur Nutzung dieser Funktion drücken Sie "▶/■" um die Wiedergabe von USB oder SD zu stoppen, wenn Sie diese Geräte angeschlossen haben.

Bei Fragen oder Problemen wenden Sie sich bitte an unseren technischen Kundendienst: support@ngs.eu

HIERMIT ERKLÄRT **LURBE GRUP S.A.**,
DASS SICH DAS GERÄT **FM-TRANSMITTER**
IN ÜBEREINSTIMMUNG MIT DEN
GRUNDLEGEN DEN ANFORDERUNGEN
UND DEN ÜBRIGEN EINSCHLÄGIGEN
BESTIMMUNGEN DER RICHTLINIE
1999/5/EG BEFINDET.





SPARK V2

TRASMETTITORE FM

CONTENUTO DELLA CONFEZIONE

- Trasmettitore FM
- Telecomando
- Cavo audio jack a jack
- Manuale dell'utente
- Scheda di garanzia

DESCRIZIONE DEL PRODOTTO

- 1 Ingresso audio ausiliario
- 2 Slot per scheda SD/MMC
- 3 Ingresso dispositivo USB
- 4 Caricabatteria da auto
- 5 Negativo
- 6 Positivo

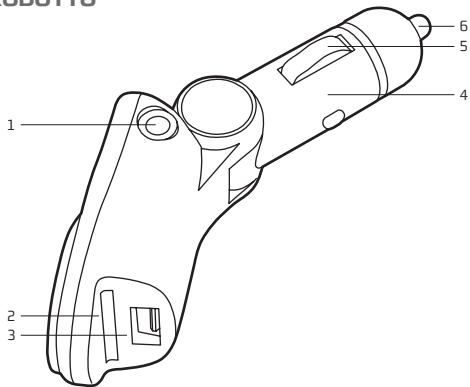

GUIDA RAPIDA

Guida operativa	Trasmettitore FM	Telecomando
1. Come accendere e spegnere la musica	Premendo il tasto "▶/■": Riproduce la musica Premendo una seconda volta il tasto "▶/■": Per la riproduzione	Premendo il tasto "▶ "
2. Come regolare il volume	Tenendo premuto il tasto "▶▶": Aumenterà il volume Tenendo premuto il tasto "◀◀": Diminuirà il volume	Premendo "VOL+" per aumentare il volume Premendo il tasto "VOL-" per diminuire il volume
3. Come modificare la frequenza	Premendo il tasto "B+": Aumenta la frequenza Premendo il tasto "A-": Diminuisce la frequenza	Premendo il tasto "CH+": Aumenta 0.1MHz Premendo il tasto "CH-": Diminuisce 0.1MHz Oppure digitando il numero di frequenza desiderata e premendo il tasto "CH" per confermare

Guida operativa	Trasmettitore FM	Telecomando
4. Come scegliere la musica	Premendo brevemente il tasto "▶▶": Riproduce il brano successivo Premendo brevemente il tasto "◀◀": Riproduce il brano precedente	Premendo il tasto "▶▶": Riproduce il brano successivo Premendo il tasto "◀◀": Riproduce il brano precedente Oppure digitando il numero del brano, esso verrà riprodotto automaticamente
5. Come regolare l'EQ	Può essere regolato solo dal telecomando	Premendo il tasto "EQ" ripetutamente e selezionando la modalità preferita
6. Come modificare la modalità di ripetizione	Tenendo premuto il tasto "▶/■": Quattro modalità di ripetizione a scelta Cartella (FOL) / Brano (ONE) / Random (RAN) / Tutti (ALL)	Può essere impostato solo dal trasmettitore
7. Come cambiare cartella	Può essere regolato solo dal telecomando	Premere "Folder+" o "Folder-"

SPECIFICHE CHIAVE

- Riproduce e trasmette brani o file audio (formati MP3 o WMA) per l'autoradio o altre radio.
- È possibile riprodurre file MP3/WMA direttamente dalla scheda SD (massimo 16 GB, non inclusa) o dispositivo USB (massimo 16 GB, non incluso) o altri
- È possibile programmare la trasmissione FM in qualsiasi dei 206 canali supportati tra le frequenze 87.5 e 108.0 MHz
- Supporta cartelle (è possibile salvare i file musicali in cartelle diverse nei dispositivi di memoria), 4 modalità di ripetizione (ripeti tutti, casuale, ripeti uno, ripeti cartella).
- Supporta 6 tipi di equalizzazione Natural, Rock, Pop, Classic, Soft, Jazz.
- Con la funzione di
- Alimentazione 12-24V DC per la presa accendisigari dell'auto.
- Cerniera regolabile per una vestibilità perfetta nel veicolo.
- Telecomando a infrarossi.

COME UTILIZZARE IL TRASMETTITORE FM

1. Inserire questo trasmettitore FM nella presa accendisigari dell'auto.
2. Sintonizzare la radio sulla frequenza desiderata, quindi regolare la stessa frequenza nel trasmettitore FM utilizzando i tasti del dispositivo o del telecomando.
3. Inserire la scheda SD/MMC nella porta SD/MMC, il dispositivo USB nella porta USB o il dispositivo audio compatibile tramite la porta "Aux in".
4. Per altri riproduttori audio compatibili o per MP3/MP4, utilizzare il cavo audio in dotazione collegando l'uscita audio del dispositivo all'ingresso audio (Aux in) del trasmettitore FM. Quando si utilizza un dispositivo esterno, tutte le funzioni sono controllate dal dispositivo esterno collegato e non dal trasmettitore FM.
Attenzione: Per utilizzare questa funzione premere il tasto "▶/■" per interrompere la riproduzione da USB o SD se questi dispositivi sono collegati.

Per eventuali domande o problemi contattare il nostro servizio tecnico: support@ngs.eu

CON LA PRESENTE **LURBE GRUP S.A.**
DICHIARA CHE QUESTO
TRASMETTITORE FM È CONFORME AI
REQUISITI ESSENZIALI ED ALLE ALTRE
DISPOSIZIONI PERTINENTI STABILITE
DALLA DIRETTIVA 1999/5/CE.





SPARK V2

TRANSMISOR FM

CONTEÚDO DA EMBALAGEM

- Transmissor FM
- Telecomando
- Cabo de áudio jack a jack
- Manual do Utilizador
- Cartão de garantia

DESCRIÇÃO DO PRODUTO

- 1 Entrada auxiliar de áudio
- 2 Ranhura para cartão SD/MMC
- 3 Entrada para dispositivo USB
- 4 Adaptador de alimentação
- 5 Pólo Negativo
- 6 Pólo Positivo

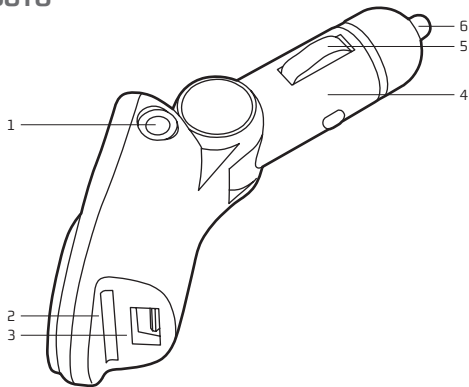

GUIA RÁPIDO

Guia de operações	Transmissor FM	Comando à distância
1. Como ligar e desligar a música	Pressione o botão "▶/■": Reproduz a música Segunda pulsação do botão "▶/■": Para a reprodução	Pressione o botão "▶ "
2. Como ajustar o volume	Pressione demoradamente o botão "▶▶": Aumentará o volume Pressione demoradamente o botão "◀◀": Baixará o volume	Pressione "VOL+" para aumentar o volume Pressione "VOL-" para diminuir o volume
3. Como alterar a frequência	Pressione "B+": Aumenta a frequência Pressione "A-": Diminui a frequência	Pressione o botão "CH+": Aumenta 0,1MHz Pressione o botão "CH-": Diminui 0,1MHz Ou pressione o número de frequência desejado e pressione "CH" para confirmar

Guia de operações	Transmissor FM	Comando à distância
4. Como escolher a música	Pressione por instantes o botão "▶▶": Reproduz a música seguinte Pressione por instantes o botão "◀◀": Reproduz a canção anterior	Pressione o botão "▶▶": Reproduz la música seguinte Pressione o botão "◀◀": Reproduz a música anterior Ou pressione o nº de musica e a música reproduzir-se-á automaticamente
5. Como ajustar o EQ	Só se pode ajustar a partir do comando à distância	Pressione repetidamente o botão "EQ" e seleccione o seu modo favorito
6. Como alterar o modo de repetição	Pressione prolongadamente o botão "▶/■": Quatro modos de repetição opcionais Pasta (FOL) / Canção (ONE) / Aleatório (RAN) / Todos (ALL)	Só se pode ajustar a partir do transmissor
7. Como mudar de pasta	Só se pode ajustar a partir do comando à distância	Pressione "Folder+" ou "Folder-"

ESPECIFICAÇÕES FUNDAMENTAIS

- Reproduz e transmite música ou ficheiros de áudio (formatos MP3 ou WMA para o rádio do seu carro ou para outros rádios).
- Pode reproduzir ficheiros em formato MP3/WMA directamente a partir do seu cartão SD (máximo 16 Gb, não incluído), ou dispositivo USB (máximo 16 Gb, não incluído) ou outro dispositivo de áudio compatível pela entrada auxiliar de áudio e com o cabo incluído.
- Pode-se programar a transmissão FM em qualquer um dos 206 canais admitidos entre as frequências 87,5 e 108,0 MHz.
- Suporta pastas (pode guardar os ficheiros de música em diferentes pastas dentro dos dispositivos e memória), 4 modos de repetição (repetir todos, aleatório, repetir um, repetir pasta).
- Suporta 6 tipos de equalização: Natural, Rock, Pop, Classic, Soft, Jazz.
- Com a função de leitor de cartões SD/MMC pode descarregar ou copiar ficheiros para o cartão mediante o seu PC, conectando o dispositivo ao PC com um cabo USB (não incluído).
- Alimentação a 12-24 V DC para o isqueiro do seu carro.
- Junta ajustável para encaixe perfeito no seu veículo.
- Comando à distância por infra-vermelhos.

COMO UTILIZAR O SEU TRANSMISSOR FM

1. Introduza a ficha deste transmissor FM no isqueiro do seu carro.
2. Sintonize no seu rádio a frequência desejada e depois ajuste esta mesma frequência no transmissor FM, utilizando os botões do dispositivo ou o comando à distância.
3. Introduza o seu cartão SD/MMC na porta SD/MMC ou o seu dispositivo USB na porta USB ou o seu dispositivo de áudio compatível na porta "Aux in".
4. Para outros reprodutores de áudio compatíveis ou para o seu MP3/MP4 utilize o cabo de áudio fornecido, conectando a saída de áudio do seu dispositivo à entrada de áudio (Aux in) do transmissor FM. Quando utilizar um dispositivo externo, todas as funções serão controladas a partir do dispositivo externo conectado, e não a partir do transmissor FM.
Atenção: Para utilizar esta função, pressione "▶/■" para parar a reprodução a partir de USB ou SD caso tenha estes dispositivos conectados.

Para qualquer dúvida ou problema contacte o nosso serviço técnico em: support@ngs.eu

LURBE GRUP S.A. DECLARA QUE ESTE TRANSMISSOR FM ESTÁ CONFORME COM OS REQUISITOS ESSENCIAIS E OUTRAS DISPOSIÇÕES DA DIRECTIVA 1999/5/CE.





SPARK V2

NADAJNIK FM

ZAWARTOŚĆ OPAKOWANIA

- Nadajnik FM
- Pilot zdalnego sterowania
- Kabel audio jack-jack
- Instrukcja obsługi
- Karta gwarancyjna

OPIS PRODUKTU

- 1 Pomocnicze wejście audio
- 2 Czytnik kart SD/MMC
- 3 Gniazdo USB
- 4 Zasilacz samochodowy
- 5 Biegun ujemny
- 6 Biegun dodatni

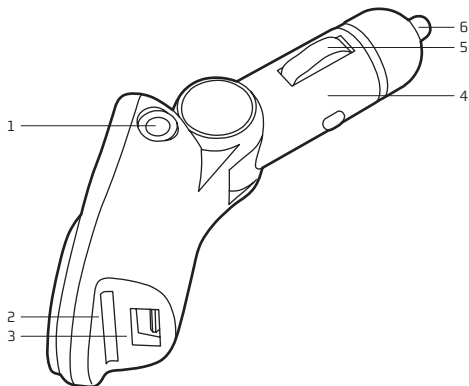

KRÓTKI PRZEWODNIK

Przewodnik operacyjny	Nadajnik FM	Pilot zdalnego sterowania
1. Jak włączyć i wyłączyć muzykę?	Naciśnij przycisk "▶/■": Odtwarza muzykę Drugie naciśnięcie przycisku "▶/■": Wstrzymuje odtwarzanie muzyki	Naciśnij przycisk "▶/■"
2. Regulowanie głośności	Naciśnij i przytrzymaj przycisk "▶▶": Zwiększy głośność Naciśnij i przytrzymaj przycisk "◀◀": Zmniejszy głośność	Naciśnij przycisk "VOL+", aby zwiększyć głośność Naciśnij przycisk "VOL-", aby zmniejszyć głośność
3. Zmiana częstotliwości	Naciśnij przycisk "B+": Zwiększa częstotliwość Naciśnij przycisk "A-": Zmniejsza częstotliwość	Naciśnij przycisk "CH+": Zwiększa 0,1 MHz Naciśnij przycisk "CH-": Zmniejsza 0,1 MHz Lub wprowadź wybraną częstotliwość i naciśnij przycisk "CH", aby potwierdzić

Przewodnik operacyjny	Nadajnik FM	Pilot zdalnego sterowania
4. Wybieranie muzyki	Naciśnij przycisk "▶▶": Odtwarza następny utwór Naciśnij przycisk "◀◀": Odtwarza poprzedni utwór	Naciśnij przycisk "▶▶": Odtwarza następny utwór Naciśnij przycisk "◀◀": Odtwarza poprzedni utwór Lub kliknij numer utworu i zacznij się on odtwarzać automatycznie
5. Ustawienie EQ	Można ustawić wyłącznie przy użyciu pilota	Naciśnij przycisk "EQ" wielokrotnie i wybierz swój ulubiony tryb
6. Zmiana trybu powtarzania	Naciśnij i przytrzymaj przycisk "▶/■": Cztery dodatkowe tryby powtarzania Folder (FOL) / Utwór (ONE) / Losowo (RAN) / Wszystko (ALL)	Można ustawić wyłącznie z nadajnika
7. Zmiana folderu	Można ustawić wyłącznie przy użyciu pilota	Kliknij przycisk "Folder+" lub "Folder-"

KLUCZOWE DANE

- Odtwarza i przesyła muzykę lub pliki audio (MP3 lub WMA) do radia samochodowego lub innego radia.
- Odtwarza pliki MP3/WMA bezpośrednio z karty SD (maksymalnie 16 GB, brak w zestawie) lub z urządzenia USB (maksymalnie 16 GB, brak w zestawie) lub z innego kompatybilnego urządzenia audio za pośrednictwem pomocniczego wejścia audio i dołączonego kabla.
- Można zaprogramować transmisję FM na każdym z 206 kanałów obsługiwanych pomiędzy częstotliwościami 87,5 i 108,0 MHz
- Obsługuje foldery (może zapisywać pliki muzyczne w różnych folderach urządzeń pamięciowych), 4 tryby powtarzania (powtórz wszystko, odtwarzanie losowe, powtórz jeden utwór, powtórz folder).
- Obsługuje 6 typów EQ Naturalny, Rock, Pop, Muzyka Klasyczna, Muzyka Łagodna, Jazz.
- Z funkcją czytnika kart SD/MMC możesz pobrać lub skopiować pliki na kartę przy użyciu komputera, podłączając urządzenie do komputera za pomocą kabla USB (brak w zestawie).
- Zasilacz 12-24V DC do samochodu.
- Regulowany przegub, pozwalający na idealne dopasowanie urządzenia do Twojego samochodu.
- Pilot na podczerwień.

JAK KORZYSTAĆ Z TEGO NADAJNIKA FM?

1. Podłącz nadajnik FM do ładowarki samochodowej.
2. Ustaw swoje radio na wybranej częstotliwości, a następnie wyszukaj tą samą częstotliwość w nadajniku FM, za pomocą przycisków na urządzeniu lub przy użyciu pilota.
3. Wprowadź swoją kartę SD/MMC do gniazda SD/MMC, swoje urządzenie USB do gniazda USB lub kompatybilne urządzenie audio poprzez port aux in.
4. Aby podłączyć inne kompatybilne nadajniki audio lub MP3/MP4, użyj dołączonego kabla audio i połącz wyjście audio na swoim urządzeniu z wejściem audio (aux in) nadajnika FM. W przypadku korzystania z urządzenia zewnętrznego, wszystkie funkcje sterowane są z podłączonego urządzenia zewnętrznego, a nie z nadajnika FM.
Uwaga: Aby skorzystać z tej funkcji, naciśnij przycisk "▶/■", aby zatrzymać odtwarzanie z USB lub SD, w przypadku gdy którekolwiek z tych urządzeń jest w danym momencie podłączone.

W przypadku jakichkolwiek wątpliwości lub problemów, prosimy o kontakt z naszym biurem obsługi technicznej pod adresem e-mailowym: support@ngs.eu

NINIEJSZYM **LURBE GRUP S.A.** O Ś
WIADCZA, ŻE **NADAJNIK FM** JEST
ZGODNY Z ZASADNICZYMI WYMOGAMI
ORAZ POZOSTAŁYMI STOSOWNYMI
POSTANOWIENIAMI DYREKTYWY
1999/5/EC





SPARK V2

ΠΟΜΠΟΣ FM

ΠΕΡΙΕΧΟΜΕΝΟ ΣΥΣΚΕΥΑΣΙΑΣ

- Πομπός FM
- Τηλεχειριστήριο
- Καλώδιο ήχου jack a jack
- Εγχειρίδιο χρήστη
- Κάρτα εγγύησης

ΠΕΡΙΓΡΑΦΗ ΤΟΥ ΠΡΟΪΟΝΤΟΣ

- 1 Βοηθητική είσοδος ήχου
- 2 Υποδοχή κάρτας SD / MMC
- 3 Είσοδος συσκευής USB
- 4 Τροφοδοτικό
- 5 Αρνητικός πόλος
- 6 Θετικός πόλος

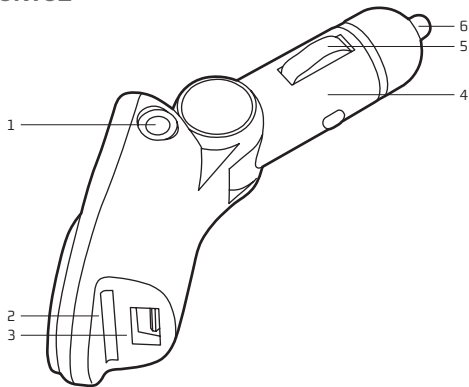

ΓΡΗΓΟΡΟΣ ΟΔΗΓΟΣ

Οδηγός λειτουργιών	Πομπός FM	Τηλεχειριστήριο
1. Πως να ανοίξετε και να κλείσετε τη μουσική	Πάτα το πλήκτρο "▶/■": Αναπαραγωγή της μουσικής Δεύτερο πάτημα του πλήκτρου "▶/■": Για την αναπαραγωγή	Πάτα το πλήκτρο "▶■"
2. Πως να ρυθμίσετε την ένταση	Πατήστε και κρατήστε πατημένο το πλήκτρο "▶▶": Θα αυξήσει την ένταση Πατήστε και κρατήστε πατημένο το πλήκτρο "◀◀": Θα μειωθεί η ένταση	Πατήστε το πλήκτρο "VOL+" για να αυξήσετε την ένταση του ήχου Πατήστε το πλήκτρο "VOL-" για να μειώσετε την ένταση του ήχου
3. Πως να αλλάξετε συχνότητα	Πατήστε το κουμπί "B+": Αυξάνει την συχνότητα Πιέστε το πλήκτρο "A-": Μειώνει τη συχνότητα	Πατήστε το πλήκτρο "CH": Αύξηση 0,1 MHz Πάτα το πλήκτρο "CH-": Μείωση 0,1 MHz Ή πάτησε τον αριθμό της συχνότητας που επιθυμείς και πάτησε το πλήκτρο "CH" για επιβεβαίωση

Οδηγός λειτουργιών	Πομπός FM	Τηλεχειριστήριο
4. Πώς να επιλέξετε τη μουσική	<p>Πάτα το πλήκτρο "▶▶": Αναπαραγωγή του επόμενου τραγουδιού</p> <p>Πάτα το πλήκτρο "◀◀": Αναπαραγωγή του προηγούμενου τραγουδιού</p>	<p>Πάτα το πλήκτρο "▶▶": Αναπαραγωγή του επόμενου τραγουδιού</p> <p>Πάτα το πλήκτρο "◀◀": Αναπαραγωγή του προηγούμενου τραγουδιού</p> <p>Ή πάτησε τον αριθμό του τραγουδιού και το τραγούδι θα παίζει αυτόματα</p>
5. Πως να ρυθμίσετε το EQ	Μπορεί να ρυθμιστεί μόνο από το τηλεχειριστήριο	Πατήστε το πλήκτρο "EQ" επανειλημμένα και επιλέξτε την αγαπημένη σας λειτουργία
6. Πώς να αλλάξετε τον τρόπο λειτουργίας επανάληψης	<p>Πατήστε συνεχόμενα το πλήκτρο "▶■": Τέσσερις προαιρετικοί τρόποι επανάληψης Φάκελος (FOL) / Τραγούδι (ONE) / Τυχαία σειρά (RAN) / Όλα (ALL)</p>	Μπορεί να ρυθμιστεί μόνο από τον πομπό
7. Πως να αλλάξετε το φάκελο	Μπορεί να ρυθμιστεί μόνο από το τηλεχειριστήριο	Πίεσε στο "Folder+" ή "Folder-"

ΒΑΣΙΚΕΣ ΠΡΟΔΙΑΓΡΑΦΕΣ

- Αναπαράγει και μεταφέρει μουσική ή αρχεία ήχου (MP3 ή WMA) στο ραδιόφωνο του αυτοκινήτου σας ή σε άλλα ραδιόφωνα.
- Μπορείτε να αναπαράγετε αρχεία σε μορφή MP3/WMA απευθείας από την κάρτα SD σας (κατ'ανώτατο όριο 16 GB, δεν περιλαμβάνεται) ή μέσω συσκευής USB (κατ'ανώτατο όριο 16 GB, δεν περιλαμβάνεται) ή μέσω άλλης συμβατής συσκευής ήχου μέσω της βοηθητικής εισόδου ήχου και του συμπεριλαμβανομένου καλωδίου.
- Μπορείτε να προγραμματίσετε τη μετάδοση FM σε οποιοδήποτε από τα 206 κανάλια που υποστηρίζονται στις συχνότητες μεταξύ 87,5 και 108,0 MHz
- Υποστηρίζει φακέλους (μπορείτε να αποθηκεύσετε αρχεία μουσικής σε διαφορετικούς φακέλους στις συσκευές μνήμης), 4 λειτουργίες επανάληψης (επανάληψη όλων, τυχαία σειρά, επανάληψη ενός, επανάληψη φακέλου).
- Υποστηρίζει 6 τύπους EQ Φυσικό, Ροκ, Ποπ, Κλασικό, Απαλό, Τζαζ.
- Με τη λειτουργία των καρτών SD / MMC μπορείτε να κατεβάσετε ή να αντιγράψετε αρχεία στην κάρτα, χρησιμοποιώντας τον υπολογιστή σας συνδέοντας τη συσκευή στον υπολογιστή με ένα καλώδιο USB (δεν περιλαμβάνεται).
- Τροφοδοσία 12-24V DC για τον φορτιστή του αυτοκινήτου σας.
- Ρυθμιζόμενη άρθρωση για τέλεια εφαρμογή στο όχημά σας.
- Τηλεχειριστήριο υπερύθρων.

ΠΩΣ ΝΑ ΧΡΗΣΙΜΟΠΟΙΕΙΤΕ ΤΟΝ ΠΟΜΠΟ FM

1. Εισάγετε αυτόν τον πομπό FM στο φορτιστή του αυτοκινήτου σας.
2. Συντονίστε το ραδιόφωνό σας στην επιθυμητή συχνότητα, και στη συνέχεια ρυθμίστε την ίδια συχνότητα στον πομπό FM, χρησιμοποιώντας τα πλήκτρα της συσκευής ή το τηλεχειριστήριο.
3. Συνδέστε την κάρτα SD / MMC σας στη θύρα SD / MMC, τη συσκευή USB σας στη θύρα USB ή τη συμβατή συσκευή ήχου σας μέσω της θύρας "Aux-in".
4. Για άλλες συσκευές αναπαραγωγής ήχου που υποστηρίζουν αρχεία ήχου MP3/MP4 χρησιμοποιήστε το παρεχόμενο καλώδιο ήχου που συνδέει την έξοδο ήχου της συσκευής σας στην είσοδο ήχου (Aux in) του πομπού FM. Όταν χρησιμοποιείτε μια εξωτερική συσκευή, όλες οι λειτουργίες θα ελέγχονται από τη συνδεδεμένη εξωτερική συσκευή και όχι από τον πομπό FM.
Προσοχή: Για να χρησιμοποιήσετε αυτή τη λειτουργία πατήστε το πλήκτρο "▶/■" για να σταματήσετε την αναπαραγωγή από USB ή SD, σε περίπτωση που έχετε αυτές τις συσκευές συνδεδεμένες.

Για τυχόν ερωτήσεις ή προβλήματα επικοινωνήστε με την τεχνική υπηρεσία μας: support@ngs.eu

ΔΙΑ ΤΟΥ ΠΑΡΟΝΤΟΣ Η **LURBE GRUP S.A.**
ΔΗΛΩΝΕΙ ΠΩΣ ΤΟ **ΠΟΜΠΟΣ FM** ΠΛΗΡΟΙ
ΤΙΣ ΣΤΟΙΧΕΙΩΔΕΙΣ ΠΡΟΔΙΑΓΡΑΦΕΣ ΚΑΙ
ΤΗΡΕΙ ΚΑΘΕ ΑΛΛΗ ΔΙΑΤΑΞΗ ΠΟΥ ΤΙΘΕΤΑΙ ΣΕ
ΕΦΑΡΜΟΓΗ Ή ΟΡΙΖΕΤΑΙ ΑΠΟ ΤΗΝ ΟΔΗΓΙΑ
1999/5/ΕΚ.





TECHNICAL SUPPORT: WWW.NGS.EU/SUPPORT

WWW.NGS.EU

WWW.NGSTECHNOLOGY.COM